

JORNADA SESIÓN	TAREAS, ACTIVIDADES Y ENLACES Y OTRAS RECOMENDACIONES
LUNES 16 de marzo	<ul style="list-style-type: none">• RUTINAS: Buenos días. https://www.youtube.com/watch?v=xkSob4DrQm0 Miramos el día que es en el calendario, el día de la semana, qué tiempo hace...• EXPRESIÓN ORAL: Hablamos de cómo nos sentimos (content@s, tristes, enfadad@s...) y por qué.• ACTIVIDAD: Poesía de animales: “El elefante”. Leerla en voz alta, después con los niños y niñas, recitar verso a verso y gesticular. Buscar las palabras “elefante”, “bombero”, “manguera”, “fuego” y rodearlas. Recitar la poesía completa.• ALEMÁN: Repetir los nombres de los animales que aparecen en la canción “Das Lied über Tiere” y decir qué comen https://www.youtube.com/watch?v=0ARm654fM_A• JUEGO: Plastilina.• CUENTO: “Voy a comerte”. Cuentacuentos de Beatriz Montero. https://www.youtube.com/watch?v=zwp6wdzDkw• DIARIO DE A BORDO: ¿Qué es lo que más me ha gustado hacer hoy? Puedo hacer una foto y mandarla al e-mail de la tutora para que lo vea.
MARTES 17 de marzo	<ul style="list-style-type: none">• RUTINAS: Buenos días. https://www.youtube.com/watch?v=xkSob4DrQm0 Miramos el día que es en el calendario, el día de la semana, qué tiempo hace...• EXPRESIÓN ORAL: Hablamos de cómo nos sentimos (content@s, tristes, enfadad@s...) y por qué. Recitamos la poesía del elefante del día anterior.• INGLÉS: Canción “How are you” https://www.youtube.com/watch?v=tVlcKp3bWH8• GRAFOMOTRICIDAD: LOS BARCOS. 1º Observar los transportes que aparecen. Señalar las diferencias y las semejanzas. 2º Repasar con el dedo índice los trazos de las anclas. Seguidamente repasarlos con lápiz, y después con rotulador.<ul style="list-style-type: none">▪ Opcional: Pintar los transportes, escribir los tipos de transportes (barco de vela, crucero, etc).• JUEGO: Juego simbólico (coches, muñecas, cocinitas...)• ALEMÁN: Nombrar los partes del cuerpo y moverse con la canción “Kopf, Schulter, Knie und Fuss”. https://www.youtube.com/watch?v=vyTNUVCdUzw• DIARIO DE A BORDO: ¿Qué es lo que más me ha gustado hacer hoy? Puedo hacer una foto y mandarla al e-mail de la tutora para que lo vea.
MIÉRCOLES 18 de marzo	<ul style="list-style-type: none">• RUTINAS: Buenos días. https://www.youtube.com/watch?v=xkSob4DrQm0 Miramos el día que es en el calendario, el día de la semana, qué tiempo hace...• EXPRESIÓN ORAL: Hablamos de cómo nos sentimos (content@s, tristes, enfadad@s...) y por qué.• ALEMÁN: Cantar la canción “Die Jahresuhr”, nombrar los meses del año y averiguar en qué mes estamos https://www.youtube.com/watch?v=WJ0uJo5kJ04• LÓGICO-MATEMÁTICA: LAS FLORES. 1º Observar las macetas. ¿Hay el mismo número de flores en cada una? 2º Comenzar con la primera cuenta:<ul style="list-style-type: none">- Realizar las cuentas con diferentes materiales (tapones, canicas, ábaco, etc).- Contar con los dedos cuantas flores hay en cada maceta y escribir el número.- Sumar con los dedos en primer lugar, luego realizar conteo con el dedo índice.- Escribir cuantas flores hay en total. 3º Seguir el mismo procedimiento con cada cuenta.<ul style="list-style-type: none">▪ Opcional: Pintar las flores, escribir palabras (maceta, flores).• INGLÉS: Canción de los números https://www.youtube.com/watch?v=pTLtco5_cY• JUEGO: Construcciones, ensartado.

	<ul style="list-style-type: none"> • PSICOMOTRICIDAD/DESCANSO ACTIVO. Dinámica tierra, mar y aire. https://www.youtube.com/watch?v=s7jziGzIPWU • DIARIO DE A BORDO: ¿Qué es lo que más me ha gustado hacer hoy? Puedo hacer una foto o un dibujo y mandarla al e-mail de la tutora para que lovea.
<p>JUEVES 19 de marzo</p>	<ul style="list-style-type: none"> • RUTINAS: Buenos días. https://www.youtube.com/watch?v=xkSob4DrQm0 Miramos el día que es en el calendario, el día de la semana, qué tiempo hace... • EXPRESIÓN ORAL: Hablamos de cómo nos sentimos (content@s, tristes, enfadad@s...) y por qué. • ALEMÁN: Repetimos los colores en alemán. ¿Qué sale si mezclamos blau y gelb o rot y gelb? https://www.youtube.com/watch?v=rx6RhAg-P0Y • TRABAJAMOS EL CUENTO: “El monstruo rosa”. Podéis contar el cuento de una manera diferente, sin enseñar imágenes y haciendo hincapié en las descripciones que se hacen sobre el Monstruo Rosa (era grande, rosa...). Podéis también poner el audio del cuento online e ir comentando el cuento. A continuación, propondremos un reto a los niños y niñas: dibujar el Monstruo Rosa sin haberlo visto antes, basándonos en lo que hemos escuchado y ayudándonos de la imaginación. Una vez que lo hayan dibujado, podemos enseñarles el auténtico para compararlo. Para terminar visualizamos el cuento (https://www.youtube.com/watch?v=88RmzG2lvgo) y el cuento animado (https://www.youtube.com/watch?v=AljPBaB5I4A&t=69s). • JUEGO: Puzzles. • RIMA Y MOVIMIENTO: La Gallina, Rima con Movimiento de Tamara Chubarovsky. https://www.youtube.com/watch?v=WJX6ANktb5g • DIARIO DE A BORDO: ¿Qué es lo que más me ha gustado hacer hoy? Puedo hacer una foto o un dibujo y mandarla al e-mail de la tutora para que lovea.
<p>VIERNES 20 de marzo</p>	<ul style="list-style-type: none"> • RUTINAS: Buenos días. https://www.youtube.com/watch?v=xkSob4DrQm0 Miramos el día que es en el calendario, el día de la semana, qué tiempo hace... • EXPRESIÓN ORAL: Hablamos de cómo nos sentimos (content@s, tristes, enfadad@s...) y por qué. • TRABAJAMOS EL CUENTO: “El monstruo rosa”. Para comenzar, podemos contar el cuento con ayuda de los niño y niñas. Haremos una descripción del monstruo y enumeraremos oralmente sus cualidades: es rosa, grande, con un solo ojo, peludo, tiene dos orejas, brazos y una enorme sonrisa. A continuación, en un folio en blanco haremos una lista escribiendo las palabras que hemos nombrado en un dictado compartido, de manera que nombraremos las palabras y los niños y niñas las repetirán para escribirlas letra a letra y recalcando los fonemas de cada palabra. Por último, escucharemos y cantaremos la canción del Monstruo Rosa (https://www.youtube.com/watch?v=nOFYYzslRFY) <ul style="list-style-type: none"> ▪ Opcional: Adjuntamos los personajes que aparecen en el cuento, podéis usarlos libremente. Por ejemplo, que cada niño elija su personaje favorito, lo pinte, lo recorte y repase las palabras de la línea de puntos. • ALEMÁN: ¿Que instrumentos escuchamos? ¿Cómo se llaman en alemán? https://www.youtube.com/watch?v=0JUKuiWfhig • JUEGO LIBRE. • RIMA Y MOVIMIENTO: Libélula lila, de Tamara Chubarovsky. https://www.youtube.com/watch?v=LCpT6ZyohZw • DIARIO DE A BORDO: ¿Qué es lo que más me ha gustado hacer hoy? Puedo hacer una foto o un dibujo y mandarla al e-mail de la tutora para que lovea.

JORNADA SESIÓN	TAREAS, ACTIVIDADES, ENLACES y OTRAS RECOMENDACIONES
LUNES 23 de marzo	<ul style="list-style-type: none"> • RUTINAS: Buenos días. https://www.youtube.com/watch?v=xkSob4DrQm0 Miramos el día que es en el calendario, el día de la semana, qué tiempo hace... • EXPRESIÓN ORAL: Hablamos de cómo nos sentimos (content@s, tristes, enfadad@s...) y por qué. • ALEMÁN: Entramos en la primavera con la canción “Es war eine Mutter” y averiguamos qué significa primavera en alemán https://www.youtube.com/watch?v=IPN1DIS1-Pk • ACTIVIDAD: Poesía de animales: “El flamenco”. Leerla en voz alta, después con ellos, recitar verso a verso y gesticular. Buscar las palabras “rosa”, “flamenco”, “zapatea”, “revolotea” y rodearlas. Recitar la poesía completa. • JUEGO: Plastilina. • CUENTO: “No quiero el cabello rizado”. Cuentacuentos de Beatriz Montero. https://www.youtube.com/watch?v=TyUEHpRp6jl • DIARIO DE A BORDO: ¿Qué es lo que más me ha gustado hacer hoy? Puedo hacer una foto y mandarla al e-mail de la tutora para que lo vea.
MARTES 24 de marzo	<ul style="list-style-type: none"> • RUTINAS: Buenos días. https://www.youtube.com/watch?v=xkSob4DrQm0 Miramos el día que es en el calendario, el día de la semana, qué tiempo hace... • EXPRESIÓN ORAL: Hablamos de cómo nos sentimos (content@s, tristes, enfadad@s...) y por qué. Recitamos la poesía del flamenco del día anterior. • ALEMÁN: Para fomentar la higiene, pasarlo bien y moverse la canción “Hände waschen”. https://www.youtube.com/watch?v=pe3F6Pp4hQk • GRAFOMOTRICIDAD: LAS FUENTES. 1º Observar las fuentes. ¿Dónde podemos encontrar agua para beber? 2º Repasar con el dedo índice los trazos del agua de la fuente. Seguidamente repasarlos con lápiz, y después con rotulador. <ul style="list-style-type: none"> ▪ Opcional: Pintar las fuentes, escribir palabras: agua, fuente. • JUEGO: Juego simbólico (coches, muñecas, cocinitas...) • CUENTO: “El topo que quería saber quién se había hecho aquello en su cabeza”. https://www.youtube.com/watch?v=x697Vxs0uyg&t=13s • DIARIO DE A BORDO: ¿Qué es lo que más me ha gustado hacer hoy? Puedo hacer una foto o un dibujo y mandarla al e-mail de la tutora para que lo vea.

MIÉRCOLES
25 de marzo

- RUTINAS: Buenos días. <https://www.youtube.com/watch?v=xkSob4DrQm0>
Miramos el día que es en el calendario, el día de la semana, qué tiempo hace...
- EXPRESIÓN ORAL: Hablamos de cómo nos sentimos (content@s, tristes, enfadad@s...)y por qué.
- INGLÉS: Canciones “days of the week”
<https://www.youtube.com/watch?v=qNJRGHk7sN8>
- LÓGICO-MATEMÁTICA: LOS ANIMALES QUE SE VAN.
1º Observar las imágenes. ¿Hay el mismo número de animales en cada una?
2º Comenzar con la primera cuenta:
 - Realizar las cuentas con diferentes materiales (tapones, canicas, ábaco, etc).
 - Contar con los dedos cuantos animales hay en cada situación.
 - Escribir el número de animales que hay y el número de animales que se van.
 - Restar con los dedos en primer lugar, luego realizar conteo con el dedo índice.
 - Escribir cuantos animales se quedan.3º Seguir el mismo procedimiento con cada cuenta.
 - Opcional:
 - Pintar los animales.
 - Escribir palabras: gato, pájaro.
 - Dibujar nuestro animal favorito.
- ALEMÁN: Disfrutamos con la canción “Mein Hut der hat drei Ecken”, a ver quién sabe cantarla bien <https://www.youtube.com/watch?v=Q8ot6eAMUQs>
- JUEGO: Construcciones, ensartado.
- CUENTO DE YOGA: “LAS MARIPOSAS”
<https://www.youtube.com/watch?v=MI1S5rM0ou0&t=274s>
- DIARIO DE A BORDO: ¿Qué es lo que más me ha gustado hacer hoy? Puedo hacer una foto o un dibujo y mandarla al e-mail de la tutora para que lo vea.

<p>JUEVES 26 de marzo</p>	<ul style="list-style-type: none"> • RUTINAS: Buenos días. https://www.youtube.com/watch?v=xkSob4DrQm0 Miramos el día que es en el calendario, el día de la semana, qué tiempo hace... • EXPRESIÓN ORAL: Hablamos de cómo nos sentimos (content@s, tristes, enfadad@s...)y por qué. • TRABAJAMOS EL CUENTO: “Mis pequeñas alegrías” https://www.youtube.com/watch?v=pmnAw1BftgE Podemos ver el cuento y comentarlo con los niños y niñas. Haremos memoria y enumeraremos oralmente lo que la protagonista mete en su cajita para ver si recordamos todo. A continuación, en un folio en blanco haremos una lista con ellos escribiendo las palabras que hemos nombrado en un dictado compartido, de manera que nombraremos las palabras y los niños y niñas las repetirán para escribirlas letra a letra y recalcando los fonemas de cada palabra. • INGLÉS: Canción de emociones “If you´re happy...” https://www.youtube.com/watch?v=l4WNRvjiTw • JUEGO: Puzzles. • ALEMÁN: Cantamos un canon con toda la familia (vale tararear, los niños se la saben). https://www.youtube.com/watch?v=jNhEFh1gHkE • RIMA Y MOVIMIENTO: Ratoncito Roedor, de Tamara Chubarovsky. https://www.youtube.com/watch?v=z_RISgD4P4s • DIARIO DE A BORDO: ¿Qué es lo que más me ha gustado hacer hoy? Puedo hacer una foto o un dibujo y mandarla al e-mail de la tutora para que lo vea.
<p>VIERNES 27 de marzo</p>	<ul style="list-style-type: none"> • RUTINAS: Buenos días. https://www.youtube.com/watch?v=xkSob4DrQm0 Miramos el día que es en el calendario, el día de la semana, qué tiempo hace... • EXPRESIÓN ORAL: Hablamos de cómo nos sentimos (content@s, tristes, enfadad@s...)y por qué. • TRABAJAMOS EL CUENTO: “Mis pequeñas alegrías”. Para comenzar, podemos contar el cuento con ayuda de los niños. Pensaremos en las cosas importantes para nosotros que meteríamos en esa cajita y explicaremos por qué. <ul style="list-style-type: none"> ▪ Opcional: Hacemos nuestra cajita, la decoramos, y metemos dentro todo aquello que es importante para nosotros. • JUEGO LIBRE. • RIMA Y MOVIMIENTO: El caballo, de Tamara Chubarovsky. https://www.youtube.com/watch?v=tpPQUlor158:22 • ALEMÁN: Para relajar con sonido alemanes la canción “Lalelu nur der mann im Mond schaut zu” https://www.youtube.com/watch?v=DUbQIY9LTVM • DIARIO DE A BORDO: ¿Qué es lo que más me ha gustado hacer hoy? Puedo hacer una foto o un dibujo y mandarla al e-mail de la tutora para que lo vea.

EL ELEFANTE BOMBERO

TROMPÍN ELEFANTE
ES UN BUEN BOMBERO.
EN CUANTO LE AVISAN,
ACUDE CORRIENDO
Y EN POCOS SEGUNDOS
ENCUENTRA EN SU PUESTO.

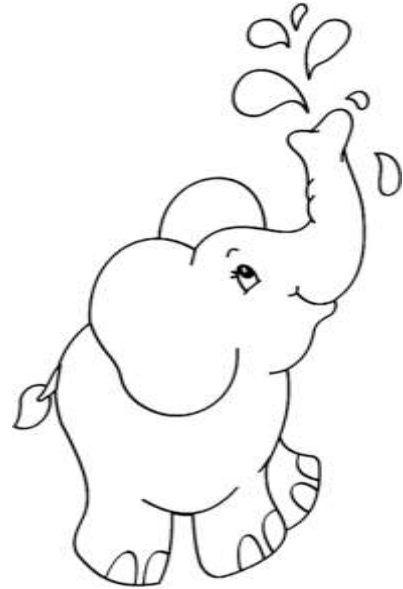

¿LLEVA USTED MANGUERA?
-YO SIEMPRE LA LLEVO
-RESPONDE ORGULLOSO
AL CABO PRIMERO.

Y USTED SU TROMPA
COMO BUEN BOMBERO,
TROMPIN ELEFANTE
PRONTO APAGA EL FUEGO.



NOMBRE:.....

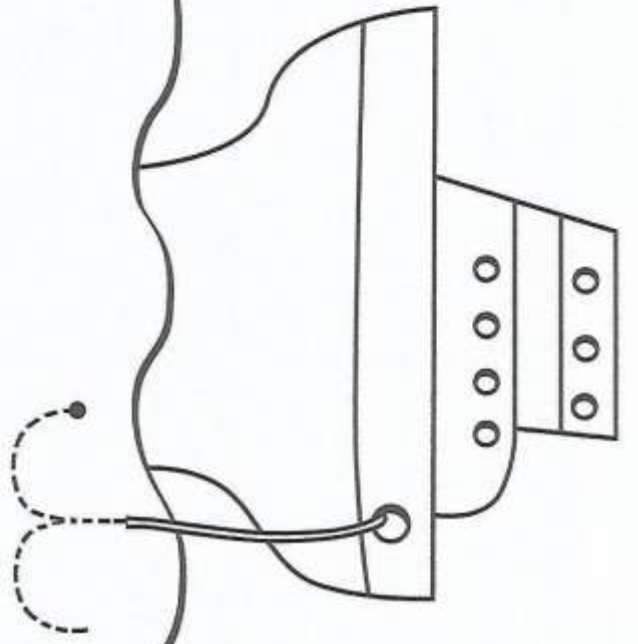
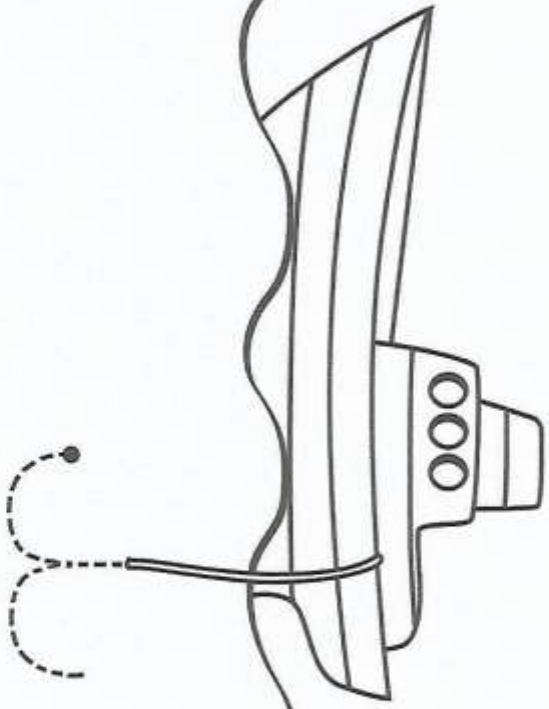
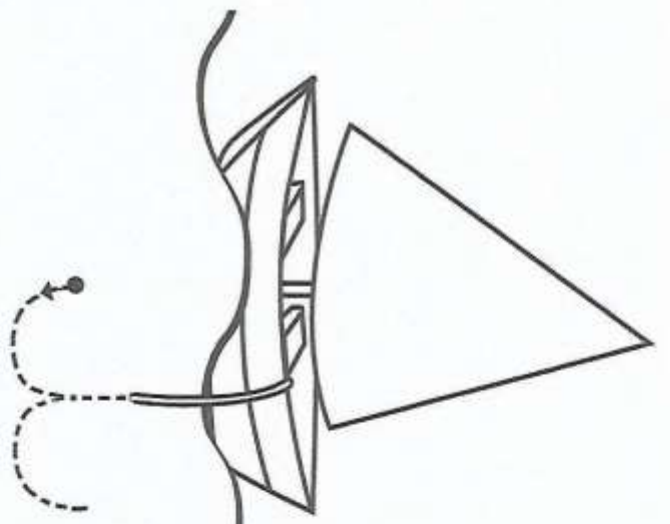
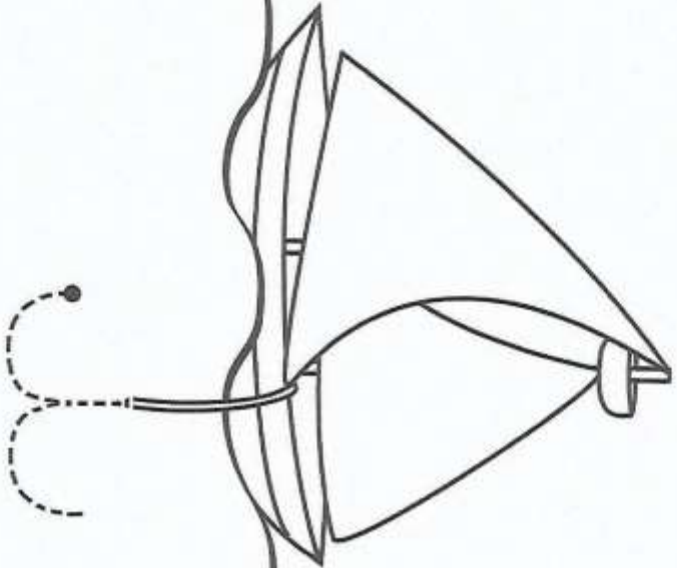
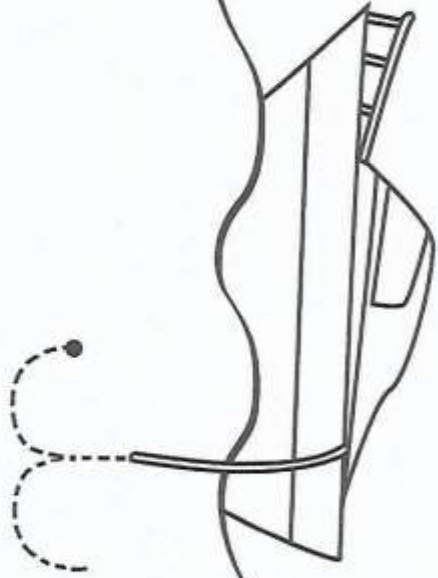
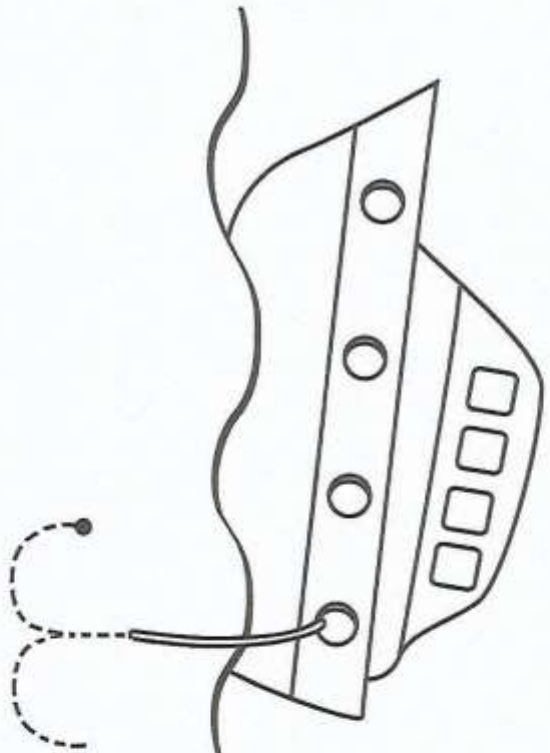

NOMBRE: FECHA:

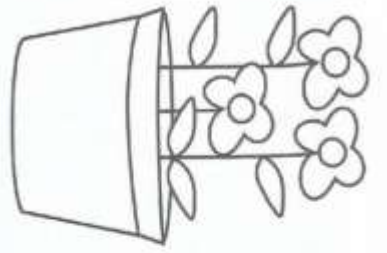

3

+

5

=

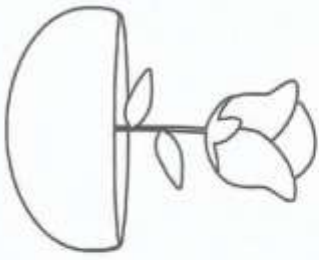
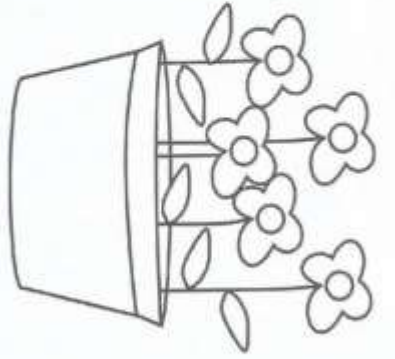

1

+

5

=

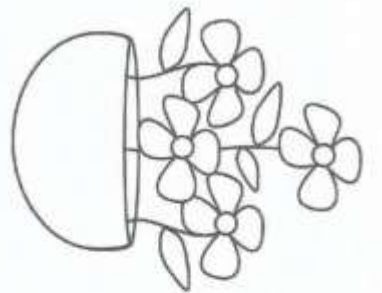

4

+

5

=

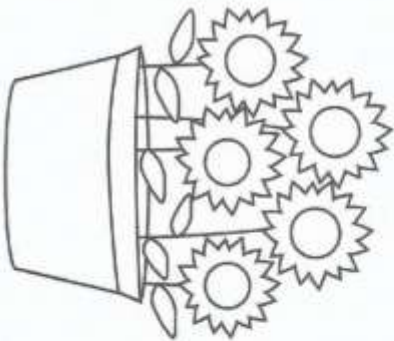

+

=

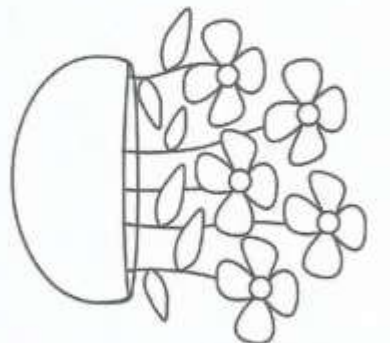
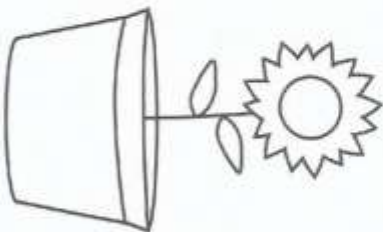

NOMBRE:

FECHA:

ADIVINANZA (FLAMENCO)

DE COLOR ROSA
ES SU LIBREA
Y AUNQUE ES FLAMENCO
NO FLAMENQUEA,
PORQUE NO CANTA
NI ZAPATEA;
PERO EN EL AIRE REVOLOTEA.

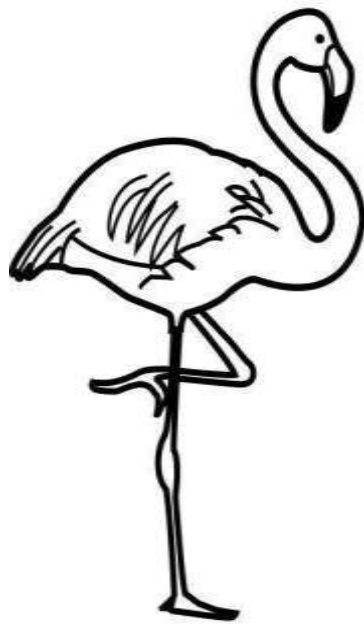

NOMBRE:.....

NOMBRE:

FECHA:

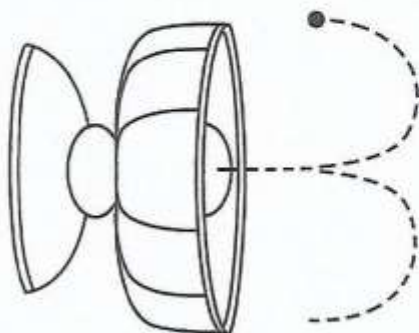
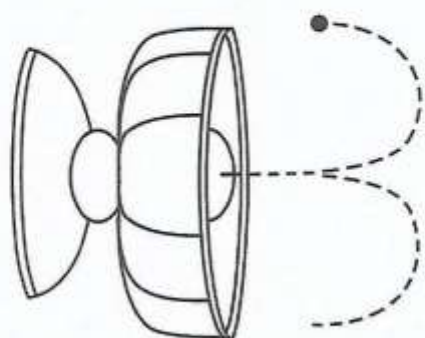
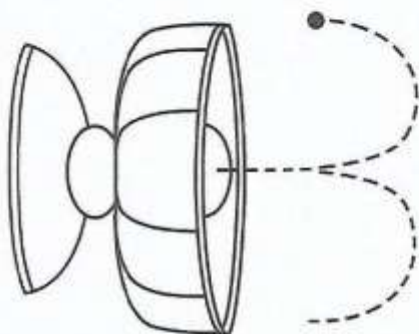
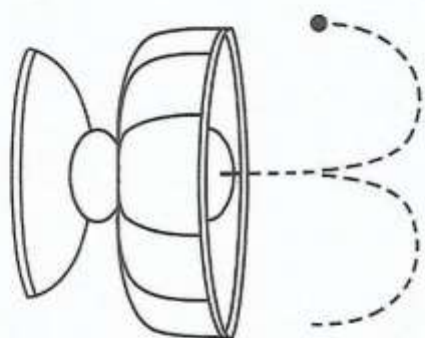
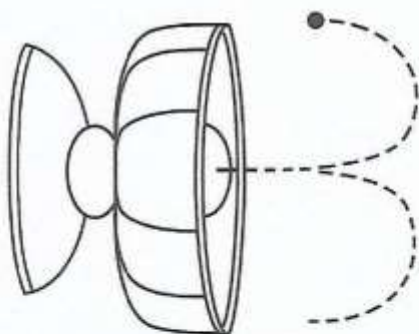
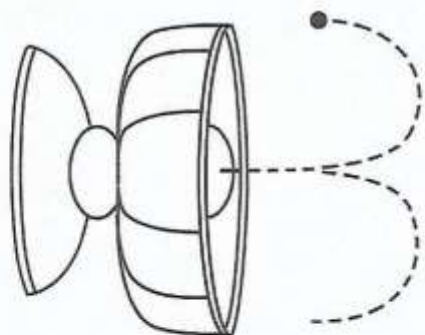
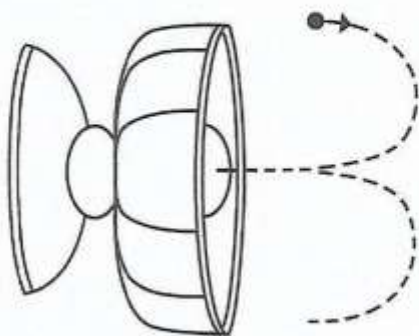
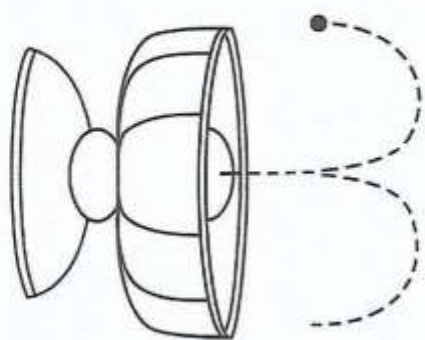

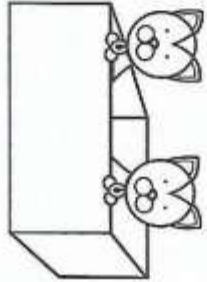
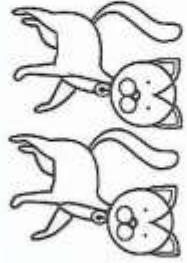
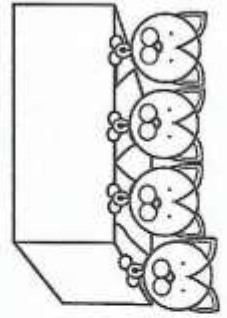

4

-

2

=

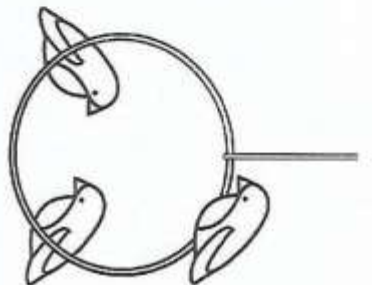
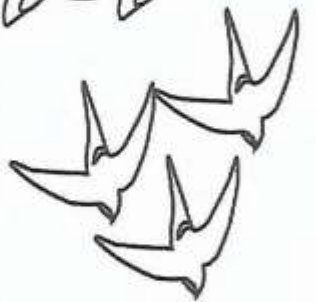
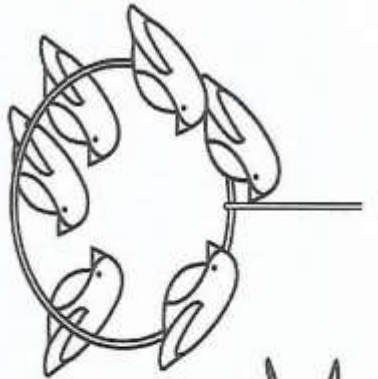

6

-

3

=

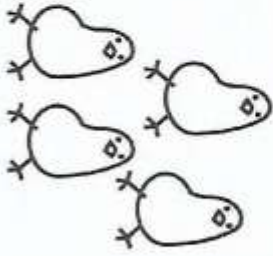

4

-

4

=

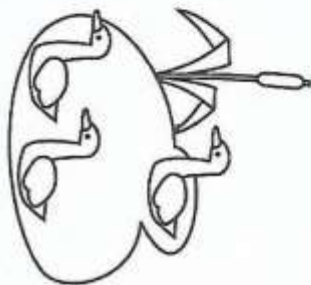
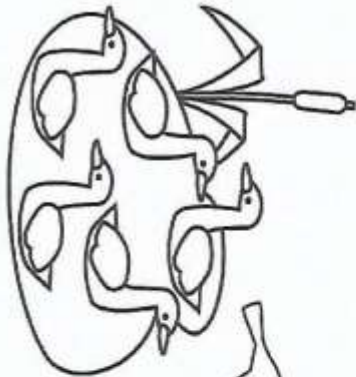

-

=

NOMBRE:

FECHA:

MONSTRUO ROSA

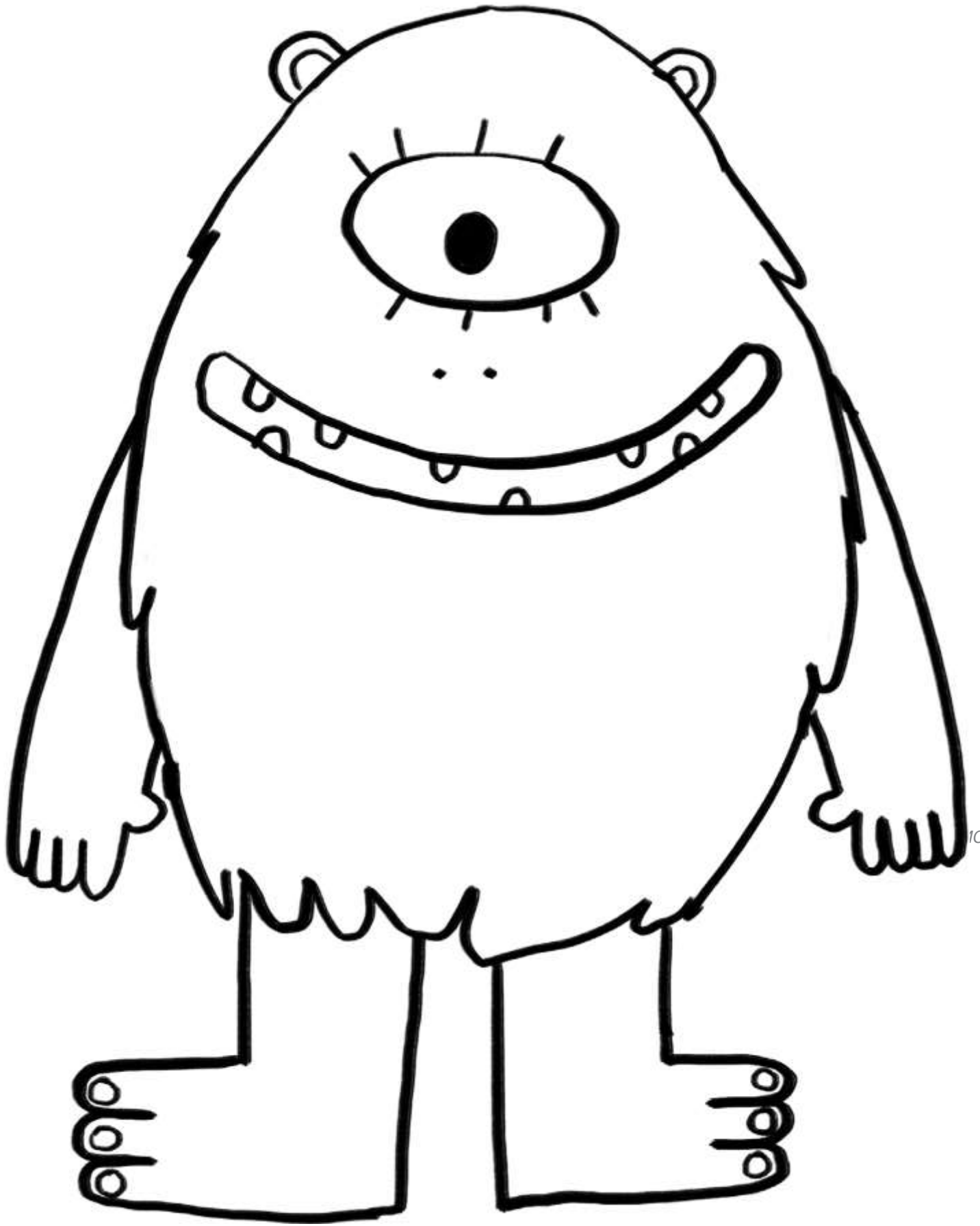

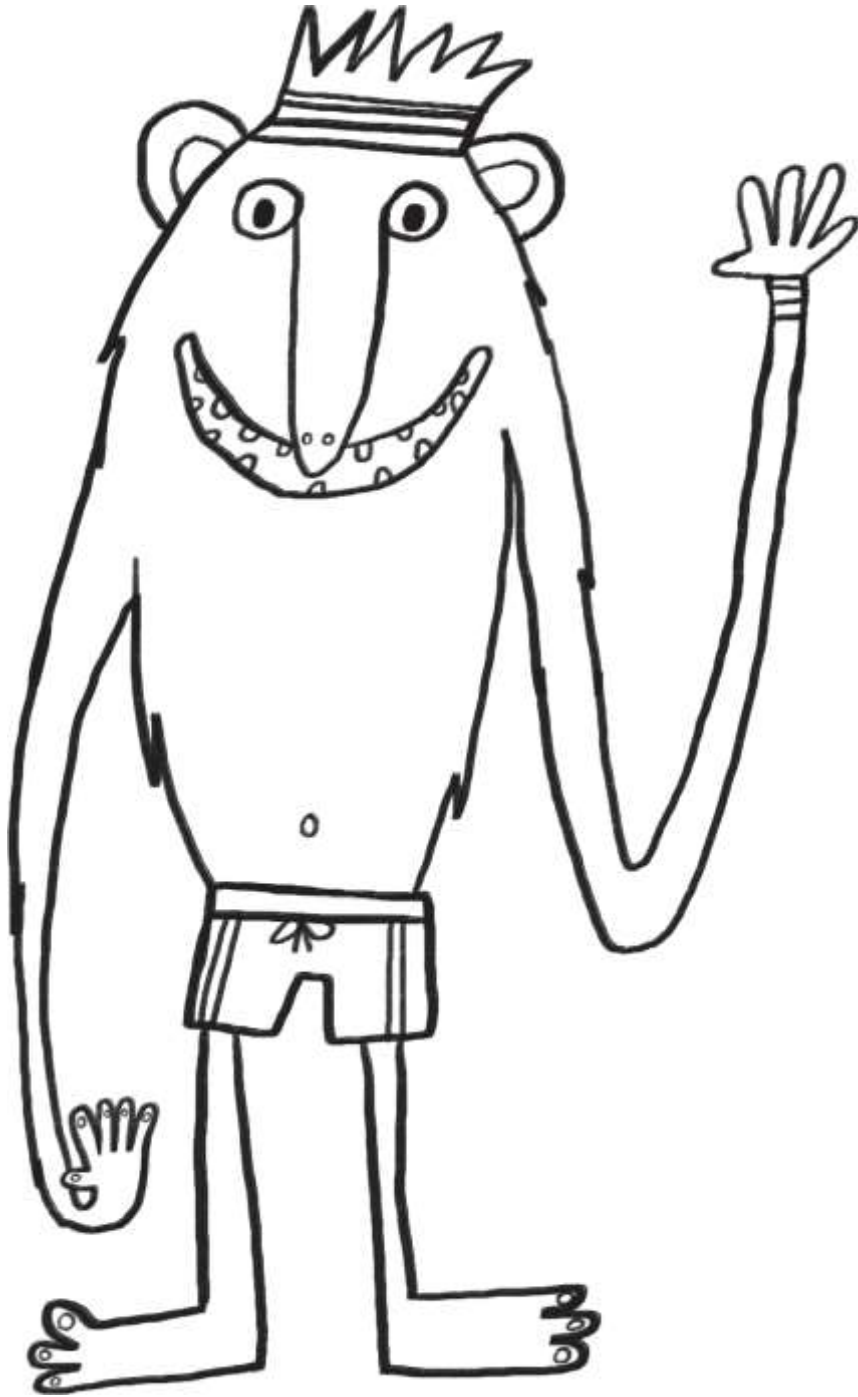

MONSTRUO AZUL

RANA DE TRES OJOS

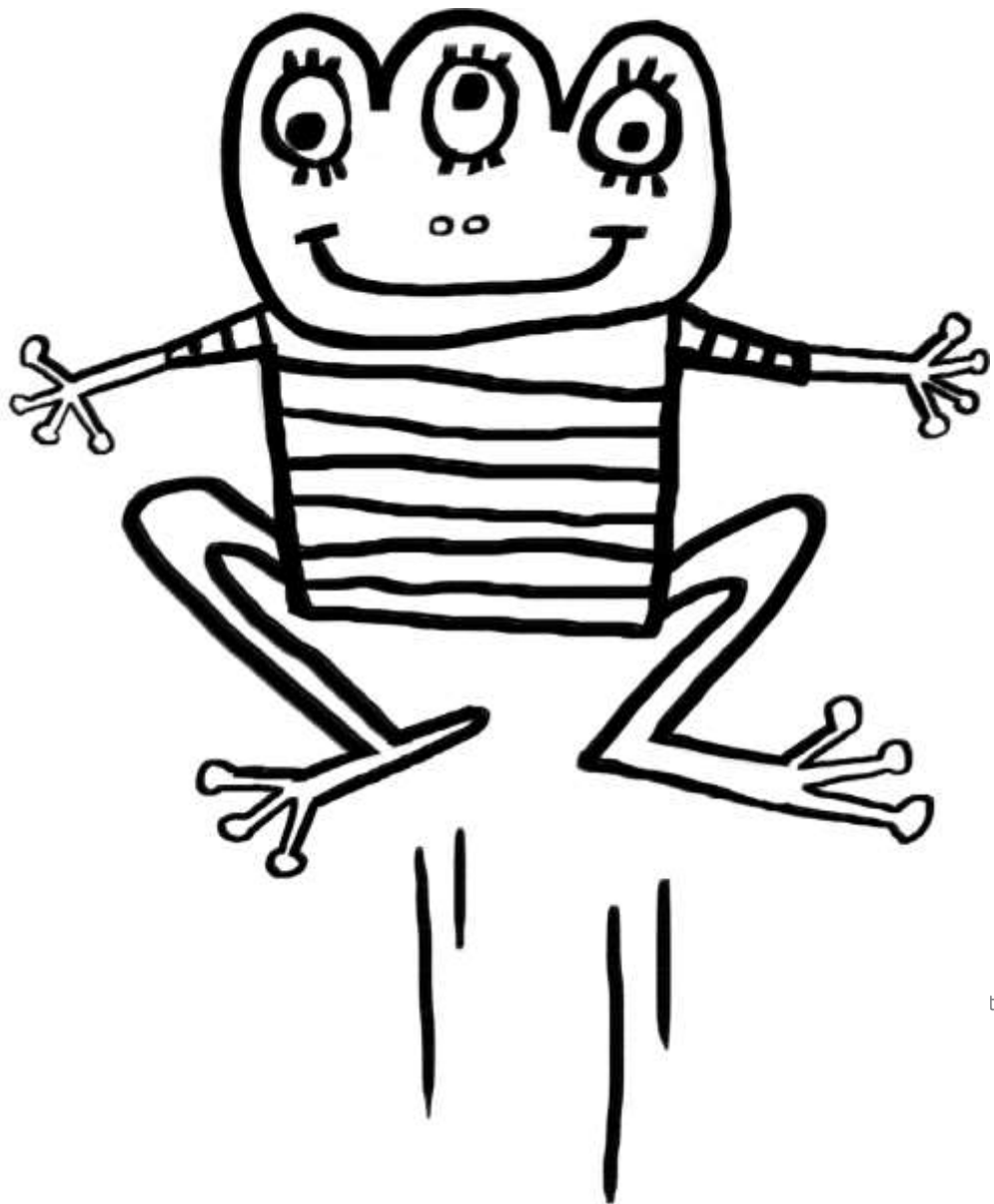

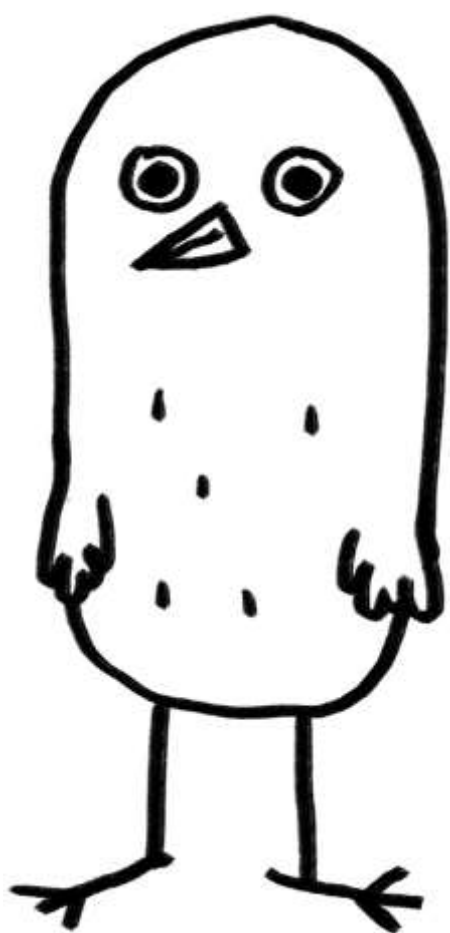

Ilustraciones del libro *MO*

PÁJARO AMARILLO

BICHO PELOTA

